

# Montageanleitung / Assembly instruction / Notice de montage

ECO EF (24V) (DIN links / DIN rechts spiegelbildlich)  
 ECO EF (24V) (DIN left / DIN right mirror image)  
 ECO EF (24V) (DIN gauche / DIN droite inverser l'illustration)

CE	ECO Schulte GmbH & Co. KG Iserlohner Landstraße 89 D-58706 Menden	19					
	0432-CPR-00099-05	EN 1155: 1997/A1:2002/AC:2006	3	8	3-6	1	1



Für die Montage sowie die Ventileinstellungen des Türschließers beachten Sie bitte die dem Türschließer beiliegende separate Montageanleitung.

Please refer to the enclosed assembly instruction of the doorcloser for mounting as well as adjusting the valves of the doorcloser.

Pour le montage et le réglage des ferme-portes, merci d'utiliser la notice de pose incluse séparément.

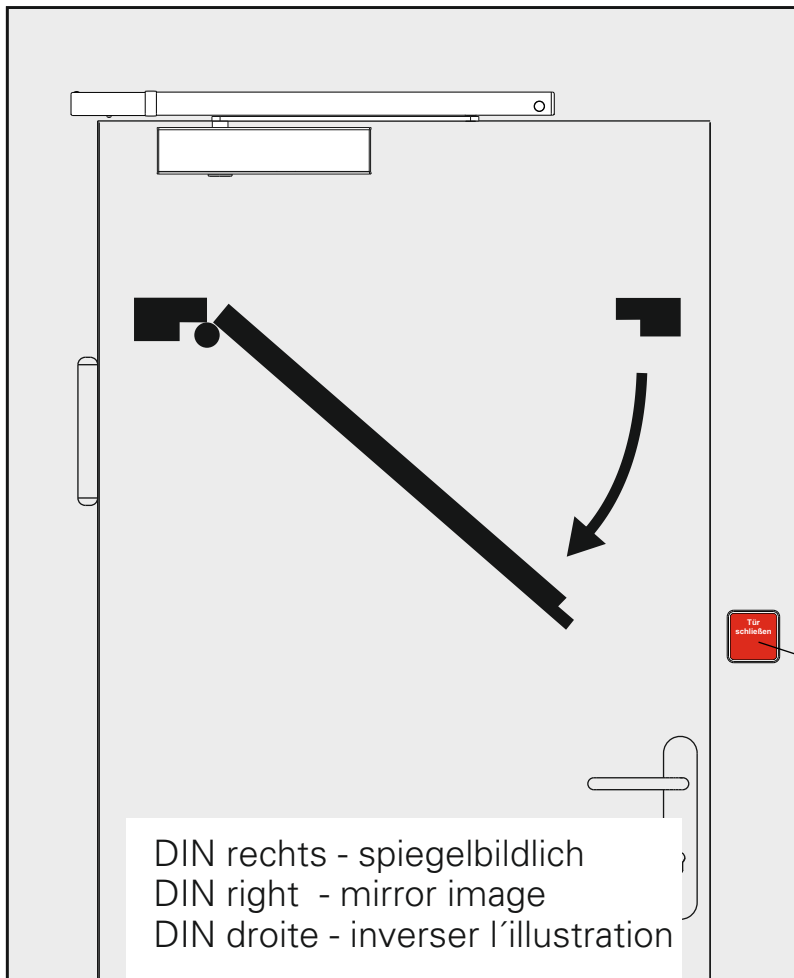

(optional, optional, optionnelle)

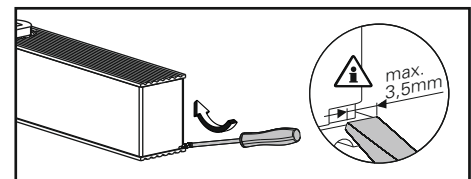

Für die Montage dürfen ausschließlich Originalteile des Herstellers verwendet werden. Die Montagearbeiten müssen gemäß Anleitung von einer qualifizierten Person durchgeführt werden. Bei Nichtbeachtung entfällt jeglicher Garantieanspruch. Diese Anleitung ist vom Monteur nach der Montage an den Betreiber weiterzugeben!

Only original parts have to be used. The assembly has to be made by a qualified person according to the mounting instruction. In case of non-respect the guarantee is invalid. This instruction is to be handed over to the operator by the fitter after assembly!

Impérativement utiliser la notice de montage fournie par le fabricant. La mise en œuvre et le montage doivent être exécutés par du personnel qualifié. Le non respect de ces règles annule catégoriquement tout droit de garantie. Cette instruction est à remettre par le poseur à l'exploitant après montage.

Leistungserklärung nach Verordnung (EU) Nr. 305/2011 finden Sie unter <http://www.eco-schulte.de/leistungserklaerungen>  
 Declaration of performance according to Regulation (EU) No 305/2011 see <http://www.eco-schulte.de/declarationofperformance>  
 Déclaration des performances conformément au règlement (UE) N° 305/2011 voir <http://www.eco-schulte.de/declarationdesperformances>

# Montageanleitung / Assembly instruction / Notice de montage

ECO EF (24V) (DIN links / DIN rechts spiegelbildlich)  
 ECO EF (24V) (DIN left / DIN right mirror image)  
 ECO EF (24V) (DIN gauche / DIN droite inverser l'illustration)

**1a**

Direktmontage (ohne Unterprofil)  
 Direct mounting (without underprofile)  
 Montage direct (sans sous profil)

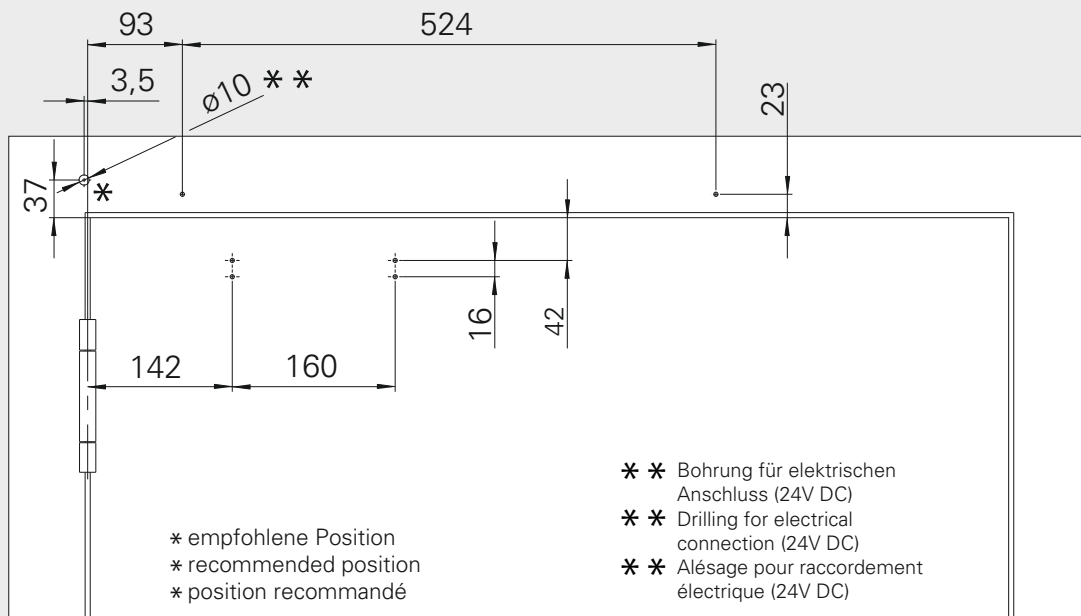
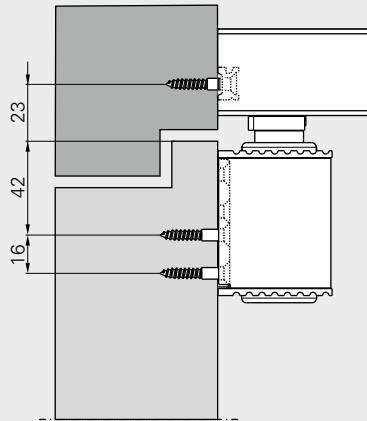

# Montageanleitung / Assembly instruction / Notice de montage

ECO EF (24V) (DIN links / DIN rechts spiegelbildlich)  
 ECO EF (24V) (DIN left / DIN right mirror image)  
 ECO EF (24V) (DIN gauche / DIN droite inverser l'illustration)

## 1b (optional, optional, optionnelle)

Montage mit Standardprofil  
 Mounting with standard profile  
 Montage avec profil standard

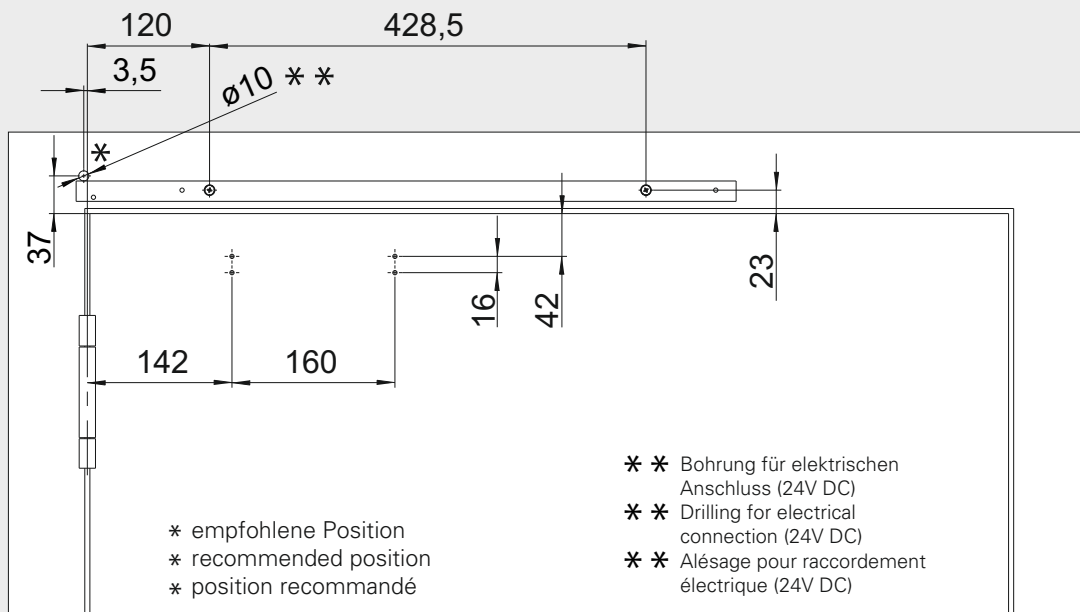
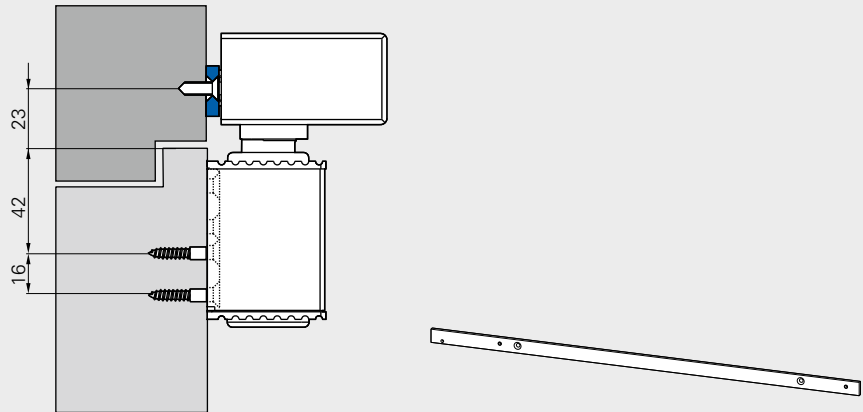

# Montageanleitung / Assembly instruction / Notice de montage

ECO EF (24V) (DIN links / DIN rechts spiegelbildlich)  
 ECO EF (24V) (DIN left / DIN right mirror image)  
 ECO EF (24V) (DIN gauche / DIN droite inverser l'illustration)

## 1c (optional, optional, optionnelle)

Montage mit Adaptionprofil  
 Mounting with adaptor plate  
 Montage avec profil d'adaption

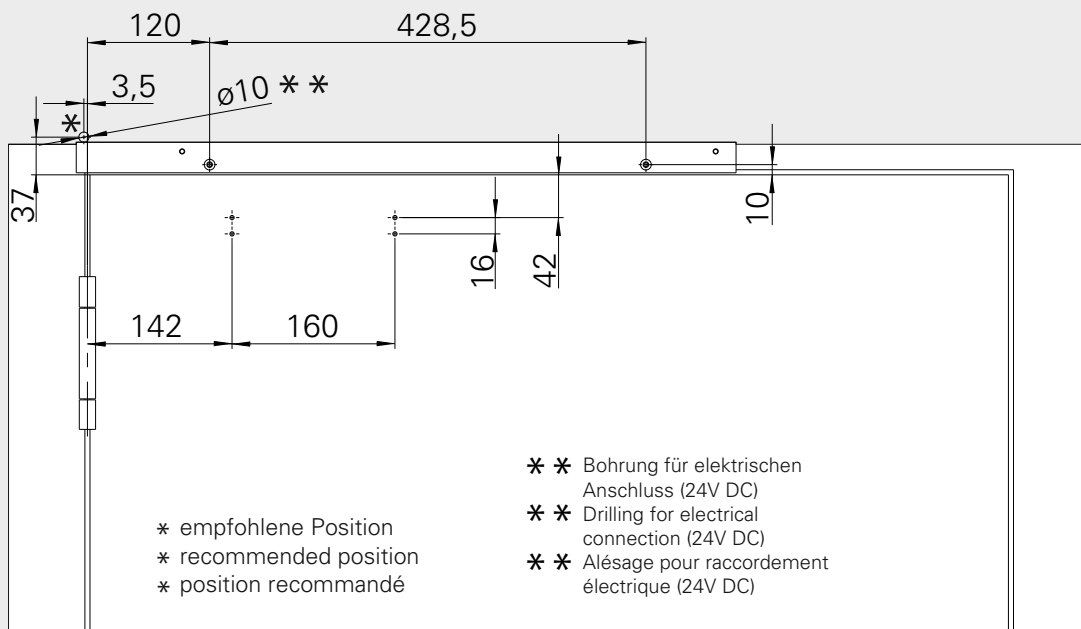
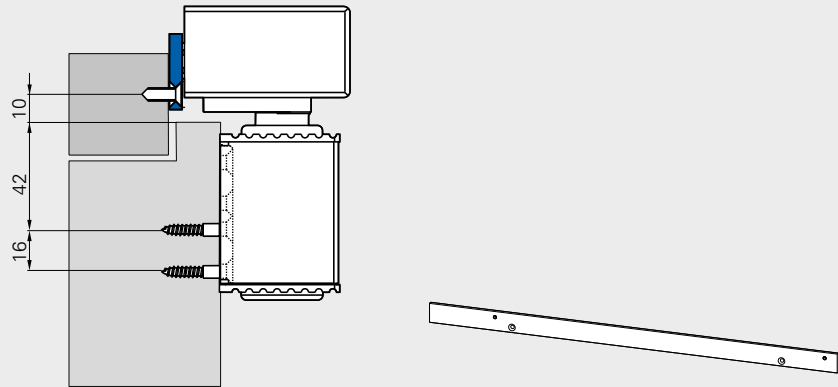

\* empfohlene Position  
 \* recommended position  
 \* position recommandé

\*\* Bohrung für elektrischen Anschluss (24V DC)  
 \*\* Drilling for electrical connection (24V DC)  
 \*\* Alésage pour raccordement électrique (24V DC)

# Montageanleitung / Assembly instruction / Notice de montage

ECO EF (24V)  
 ECO EF (24V)  
 ECO EF (24V)

(DIN links / DIN rechts spiegelbildlich)  
 (DIN left / DIN right mirror image)  
 (DIN gauche / DIN droite inverser l'illustration)

**2a**

24V DC  
 +15%/-10%

5x30  
 M5x20

Direktmontage (ohne Unterprofil)  
 Direct mounting (without underprofile)  
 Montage direct (sans sous profil)

max. 8Nm

**3a**

5x30  
 M5x20

Direktmontage (ohne Unterprofil)  
 Direct mounting (without underprofile)  
 Montage direct (sans sous profil)

max. 8Nm

**2b** (optional, optional, optionnelle)

24V DC  
 +15%/-10%

5x30  
 M5x20

5x30  
 M5x20

Montage mit Standardprofil  
 Mounting with standard profile  
 Montage avec profil standard

max. 8Nm

**3b** (optional, optional, optionnelle)

M5x12

Montage mit Standardprofil  
 Mounting with standard profile  
 Montage avec profil standard

max. 8Nm

**2c** (optional, optional, optionnelle)

24V DC  
 +15%/-10%

5x30  
 M5x20

5x30  
 M5x20

Montage mit Adaptionsprofil  
 Mounting with adaptor plate  
 Montage avec profil d'adaptation

max. 8Nm

**3c** (optional, optional, optionnelle)

M5x12

Montage mit Adaptionsprofil  
 Mounting with adaptor plate  
 Montage avec profil d'adaptation

max. 8Nm

# Montageanleitung / Assembly instruction / Notice de montage

ECO EF (24V)  
 ECO EF (24V)  
 ECO EF (24V)

(DIN links / DIN rechts spiegelbildlich)  
 (DIN left / DIN right mirror image)  
 (DIN gauche / DIN droite inverser l'illustration)

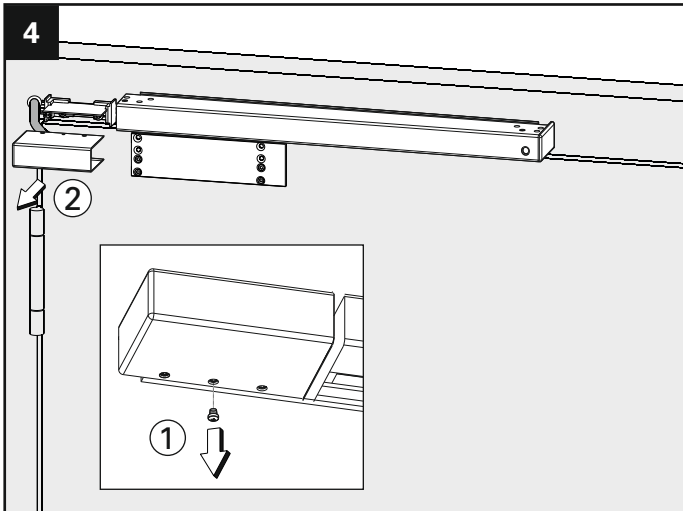



Die elektrischen Anschlüsse müssen gemäß Anleitung von einer qualifizierten Person durchgeführt werden. Bei Nichtbeachtung entfällt jeglicher Garantieanspruch. Diese Anleitung ist vom Monteur nach der Montage an den Betreiber weiterzugeben!

The electrical installation has to be made by a qualified person according to the mounting instruction. In case of non-respect the guarantee is invalid. This instruction is to be handed over to the operator by the fitter after assembly!

La mise en œuvre, la connection électrique et le montage doivent être exécutés par du personnel qualifié. Le non respect de ces règles annule catégoriquement tout droit de garantie. Cette instruction est à remettre par le poseur à l'exploitant après montage.

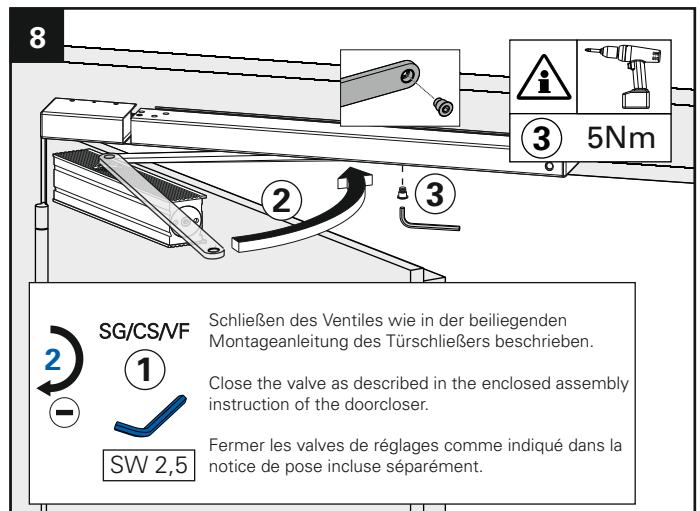
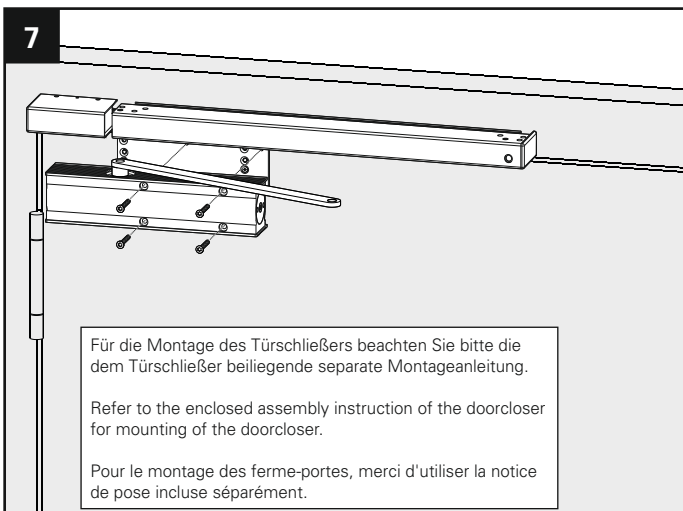
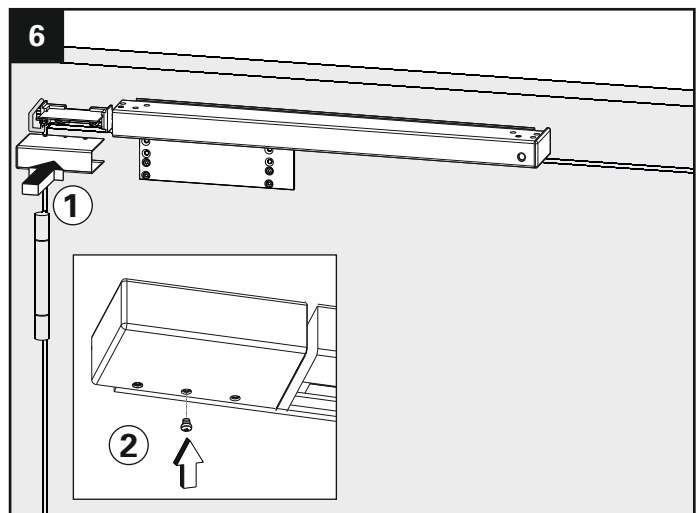
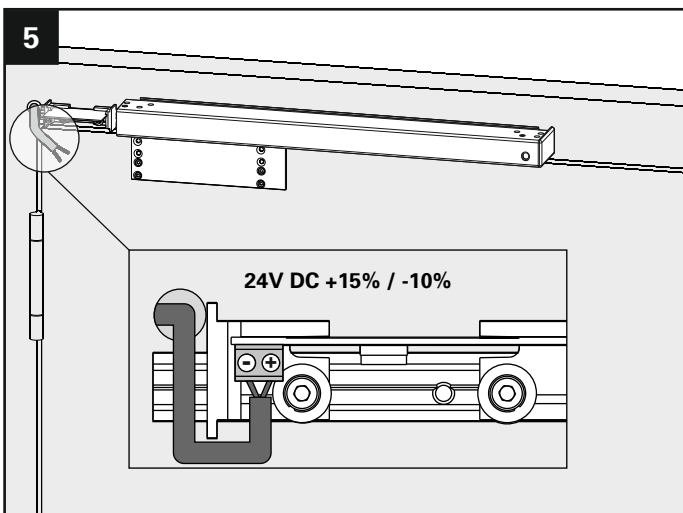

# Montageanleitung / Assembly instruction / Notice de montage

ECO EF (24V)  
ECO EF (24V)  
ECO EF (24V)

(DIN links / DIN rechts spiegelbildlich)  
(DIN left / DIN right mirror image)  
(DIN gauche / DIN droite inverser l'illustration)

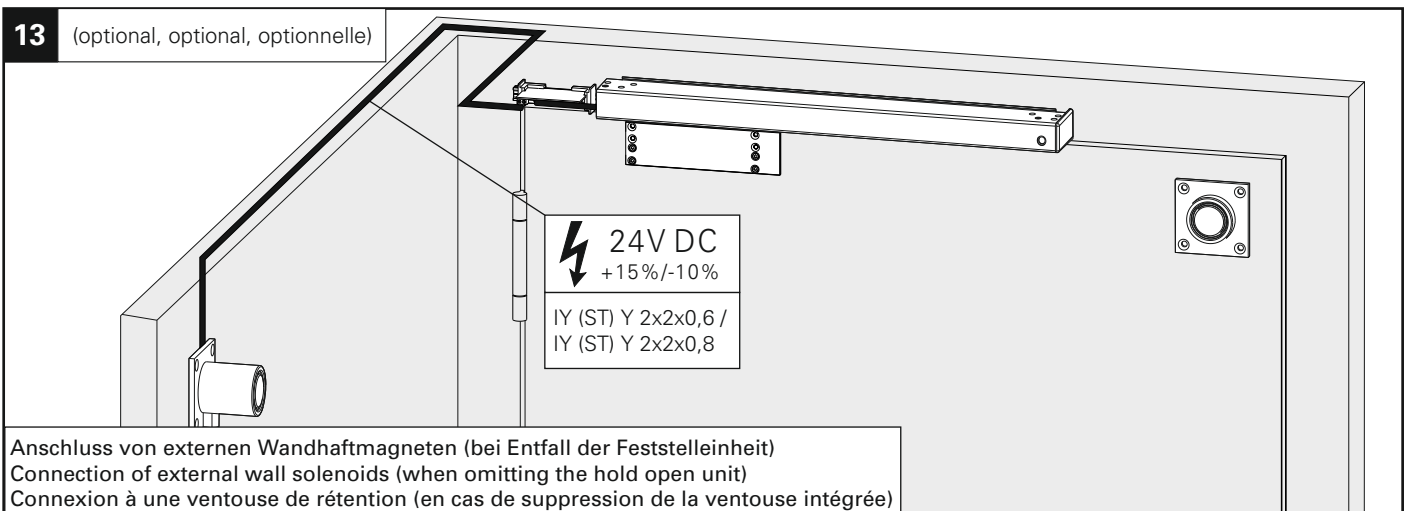
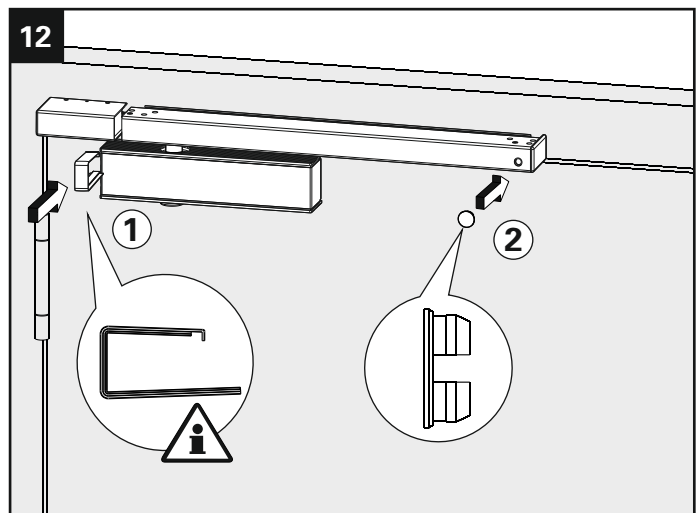
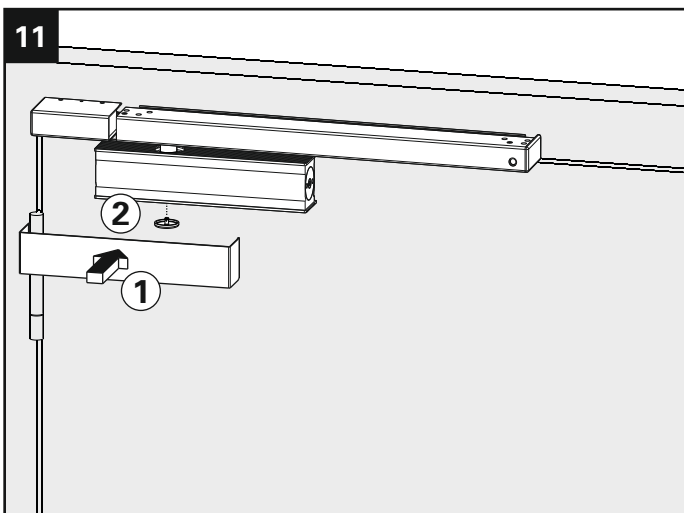
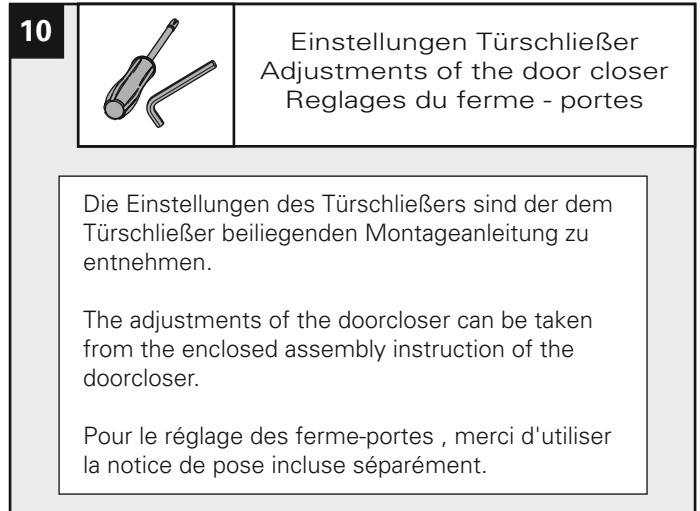
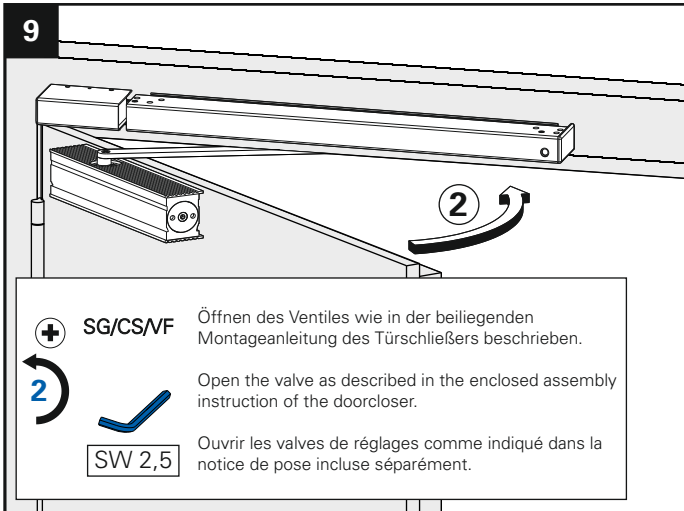

# Montageanleitung / Assembly instruction / Notice de montage

ECO EF (24V) (DIN links / DIN rechts spiegelbildlich)  
ECO EF (24V) (DIN left / DIN right mirror image)  
ECO EF (24V) (DIN gauche / DIN droite inverser l'illustration)

14

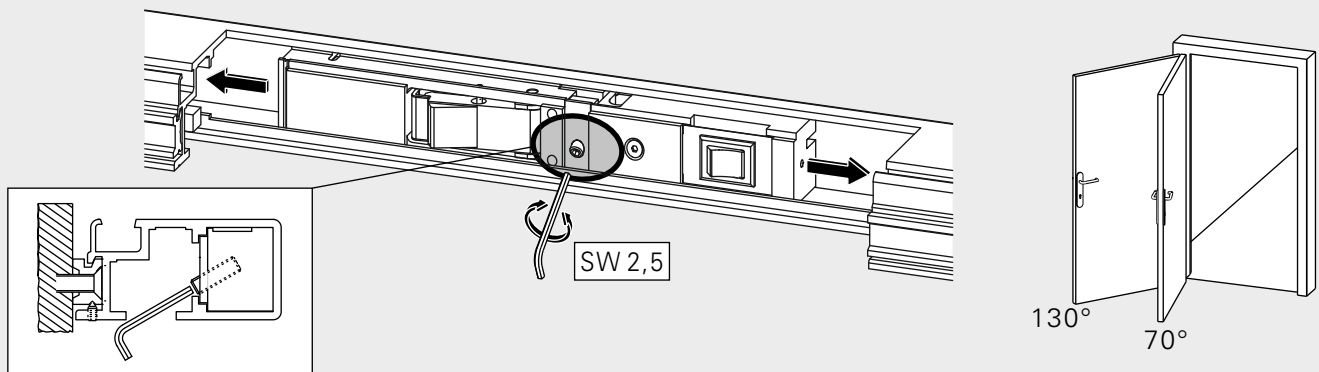

Die Feststelanlage ist für einen Türöffnungswinkel von 90° vormontiert. Der Öffnungswinkel lässt sich durch Verschieben der Feststelleinheit in Richtung Türmitte bis auf 70° und Richtung Türbänder bis auf 130° verstellen. Hierzu wird die Tür auf den gewünschten Feststellwinkel geöffnet und festgesetzt. Zum Verschieben der Feststelleinheit muss die Klemmschraube gelöst werden. Die Feststelleinheit dann auf Anschlag an das Gleitstück schieben und Klemmschraube anziehen. Beim max. Türöffnungswinkel kleiner 90° kann das Gleitstück die Klemmschraube verdecken. In diesem Fall muss die Feststelleinheit vor dem Öffnen und Feststellen der Tür, nach Lösen der Klemmschraube, auf Anschlag bei ca. 70° Türöffnung geschoben werden. Klemmschraube wieder festziehen und wie vorher beschrieben den gewünschten Feststellwinkel einstellen.

## Funktionsprüfung der Feststellung.

The slide rail with hold-open function is premounted for a door opening angle of 90°. The open angle can be changed up to 70° by moving the hold open unit in the direction of the door middle. It can also be changed up to 130° by moving the hold open unit in the direction of the door hinges. This is achieved by opening the door until the requested opening angle is achieved and fixing it in this position. In order to move the hold open unit, you have to loosen the fixing screw. Move the hold-open unit till dead stop of the sliding block and tighten the fixing screw. In case the max. door opening angle is smaller than 90°, the sliding block might cover the fixing screw. In this case, the hold-open unit has to be moved till dead stop in direction of door middle after fixing screw has been loosened. This has to be done before the door is opened and fixed in wished position. Tighten fixing screw and adjust (as described above) the requested hold-open angle.

## Carry out a functionality test of hold-open function.

Le sélecteur de fermeture est pré-disposé pour un angle d'ouverture de 90°. Cet angle peut être modifié en dévissant les vis pointeaux et en déplaçant l'arrêt de 70 à 130°. De cette façon la porte peut être maintenue à l'angle d'ouverture souhaité. En cas où l'angle d'ouverture serait inf. à 90° l'arrêt pourrait couvrir la vis pointeau. Dans ce cas il faut glisser l'unité d'arrêt après desserrage de la vis pointeau vers le centre de la porte jusqu'en butée. Cette manipulation est à effectuer avant ouverture de la porte. Puis resserrer la vis pointeau et procéder comme auparavant pour le blocage à l'angle souhaité.

## Tester le fonctionnement.