

Bohrbild für Befestigungsbohrungen ETS 42 und Gleitschiene

DIN rechts = wie abgebildet  
DIN links = spiegelbildlich

• Befestigungsbohrungen ETS 42

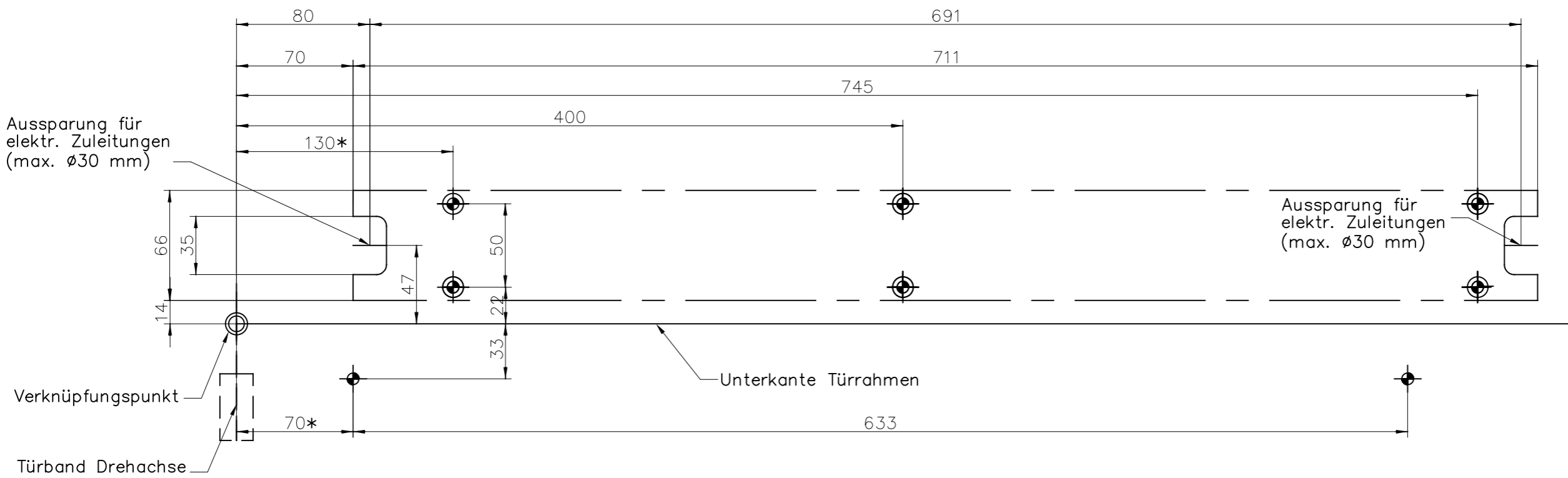

\* gilt nur für Sturztiefe -30 ... +30  
(Maße für andere Sturztiefen siehe Montageanleitung)