

Draufsicht

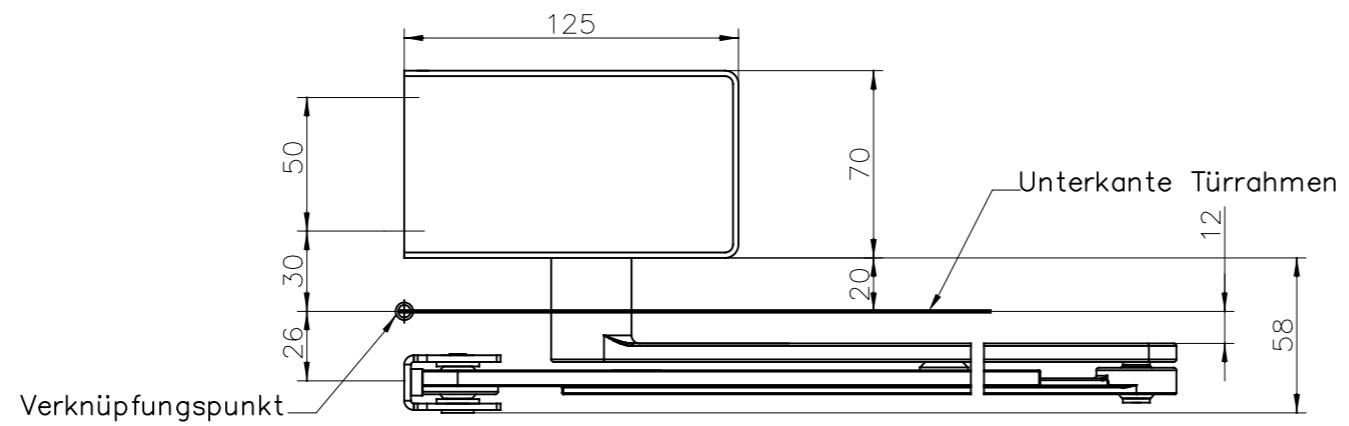

Bohrbild für Montageplatte und Gleitschiene

DIN rechts = wie abgebildet  
DIN links = spiegelbildlich

Bohrungen für M6 Senkschrauben

