

B-B

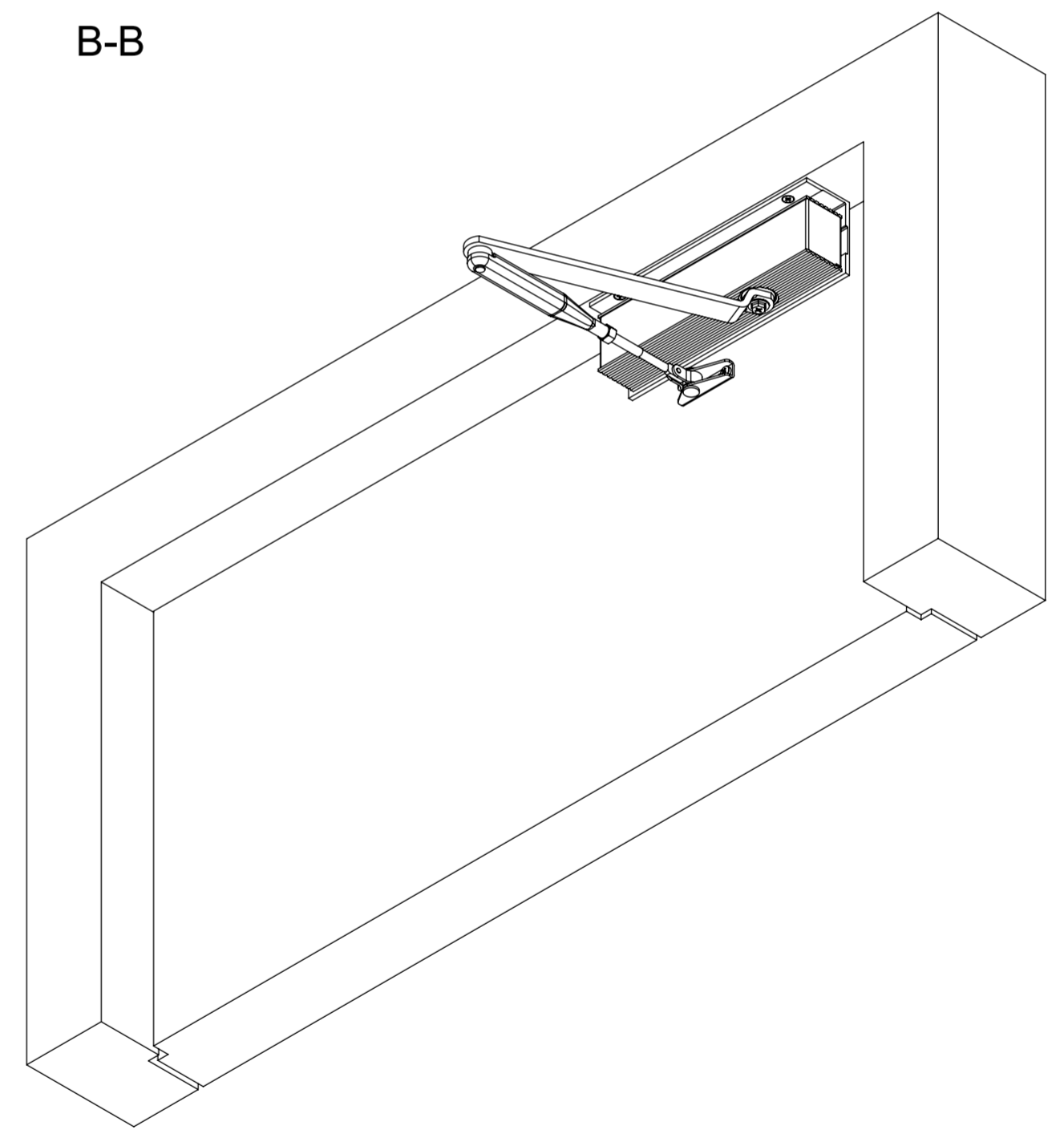
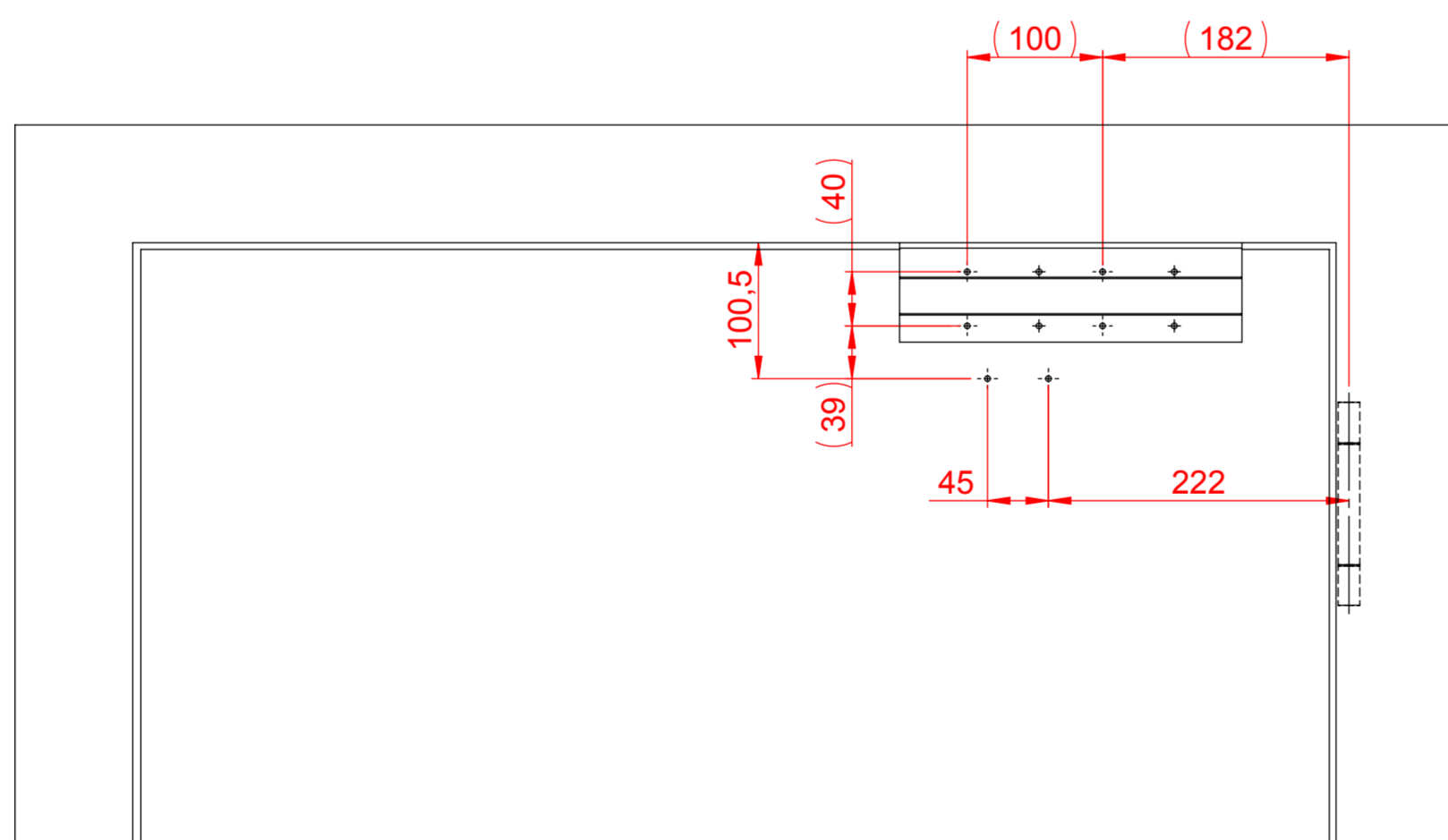
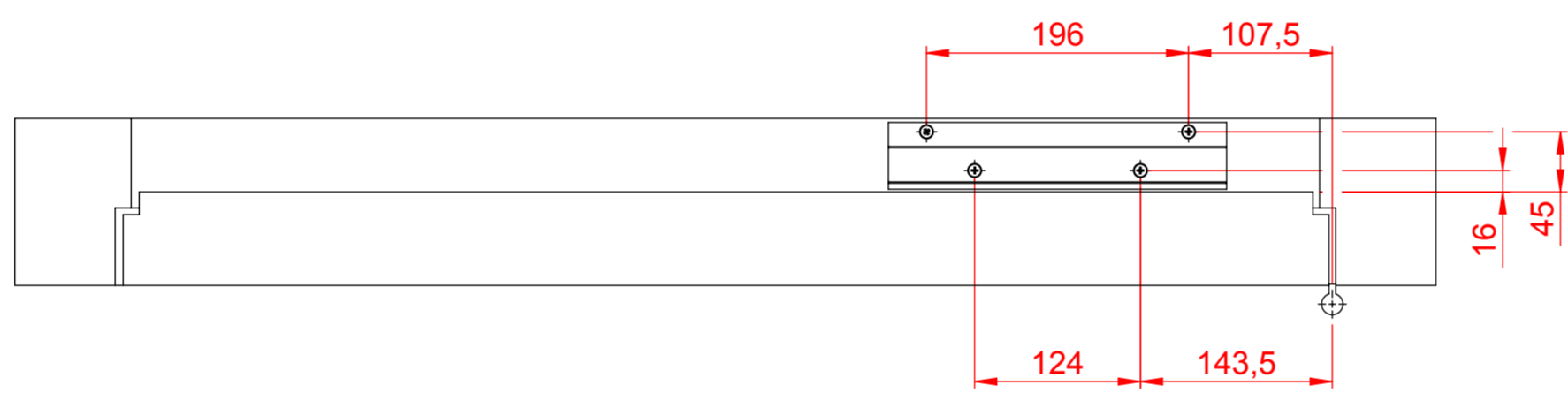

Anbauvariante Direktmontage EN 3 + Sturzfutterwinkel

ECO Schulte GmbH & Co. KG Postfach 206 58682 Menden		Allgmeintoleranzen DIN ISO 2768-mK		Maßstab: 1:5 Gewicht [g]:	
a E1978	06.05.2013	Aufreiter	Datum	Name	
			Erstellt	10.01.2013	Fromm
			Gepr.	21.06.2013	Aufreiter
			Freigabe	21.06.2013	Aufreiter
Diese Zeichnung darf ohne unsere Erlaubnis nicht kopiert, zur Ausführung benutzt oder dritten Personen ausgehändigt werden. (Gem. § 598 ff. BGB)			Benennung:		
			<b>Montagezeichnung TS-20</b> <b>Kopfmontage Bandgegenseite, DIN Links</b> <b>TS-20 (Gr. 2, 3, 5) mit SGS, Direktmontage</b>		
			Zeichnungsnummer:		
			<b>D052-10896 a</b>		
			Rohabmessung:		
			Blatt / von 4 / 6		
			Format A2		
			Status Freigegeben		
Zust.	Änderungen	Datum	Name		