

PRODUKTINFORMATION

ECO ITS 420

■ SYSTEMTECHNIK FÜR DIE TÜR



Leistungskriterien

Schließkraft (mit Schließkraftanzeige, stufenlos einstellbar)	Größe nach EN	2 – 4
Türbreite	≤ 1.100 mm	■
Abmessungen	Länge in mm	215
	Bautiefe in mm	32
	Höhe in mm	57
DIN-L / R		■
Endschlag (stufenlos einstellbar)		■
Schließgeschwindigkeit (stufenlos einstellbar)		■
max. Türöffnungswinkel (*Abhängig von der Falzgeometrie der Tür Bodenstopper ist zu setzen!)		120°*
Geprüft nach EN		EN 1154
Feuer- und Rauchschutztüren geeignet (keine Zulassung bei Kopfmontage auf Bandgegenseite, innenliegend ITS)		F
nach EU-Richtlinien zertifiziert		CE
Barrierefreies Bauen		DIN 18040 DIN SPEC 1104

- Ja
- Nein
- Option



Holztür



Stahltür



Profiltür

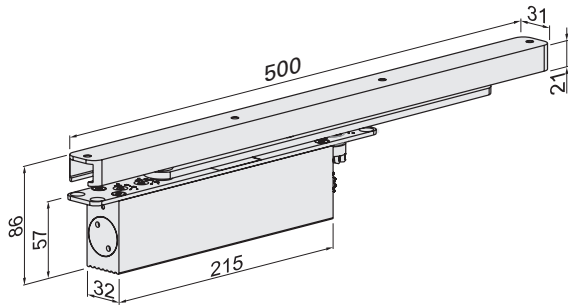

Bemaßung: Beispiel ECO ITS 420 mit Gleitschiene ECO IS 21

ECO ITS 420

Der ECO ITS 420 ist speziell für leichte Innentüren bis 80 kg und mit einem max. Öffnungswinkel von 120° konzipiert. Durch seine Getriebekonstruktion ist er als Pendelschließer sowohl DIN-L als auch DIN-R einsetzbar. Die Schließkrasteinstellung erfolgt von oben und ist dadurch auch im eingebauten Zustand möglich.

Der ECO ITS 420 hat ein stark abfallendes Öffnungsmoment und erfüllt damit die Vorgaben an barrierefreies Bauen (**DIN 18040** und **DIN SPEC 1104**)

Bestellinformation

ECO ITS 420 ■ innenliegender Türschließer

Produktinformation

- ECO ITS 420 für den Einbau in Holz-, Profilrahmentüren aus Aluminium-, Stahl- und Stahlblechtüren mit einer Türstärke von ≥ 42 mm. Die sehr schlanke Bauweise (Tiefe 32 mm) ermöglicht einen problemlosen und unsichtbaren Einbau in das Türblatt, ohne Doppelung oder Verstärkung
- Sehr guter Begehkomfort durch stark abfallendes Öffnungsmoment
- Einstellung der Schließkraft im eingebauten Zustand problemlos möglich
- Einfaches Handling beim Einstellen von Schließgeschwindigkeit und Endschlag, auch im eingebauten Zustand
- Standardmäßige Auslieferung mit Vorjustierung auf Schließkraft-Größe **EN 3**
- Gleitschienen ECO IS

Lieferung:

Schließerkörper, Stulpblech, Hebelarm, Gelenkschraube und Distanzstück

Artikelnummern

ECO ITS 420

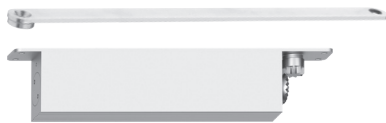

ECO ITS 420 (inkl. Hebelarm)	Falzmaß (Nusslänge)	Art.-Nr.
ECO ITS 420	8 – 12 mm	358040M00000210
ECO ITS 420	12 – 16 mm	358040M00000211

Drehmomentverlauf beim ECO ITS 420

Der ECO ITS 420 erfüllt alle europäischen Normen für barrierefreies Bauen mit Anforderungen an leichtgängige Türen mit stark abfallendem Öffnungsmoment und hohem Wirkungsgrad:

Deutschland:

DIN Spec 1104, Deutsche Fassung CEN/TR 15894

DIN 18040- Barrierefreies Bauen (bis EN 4)

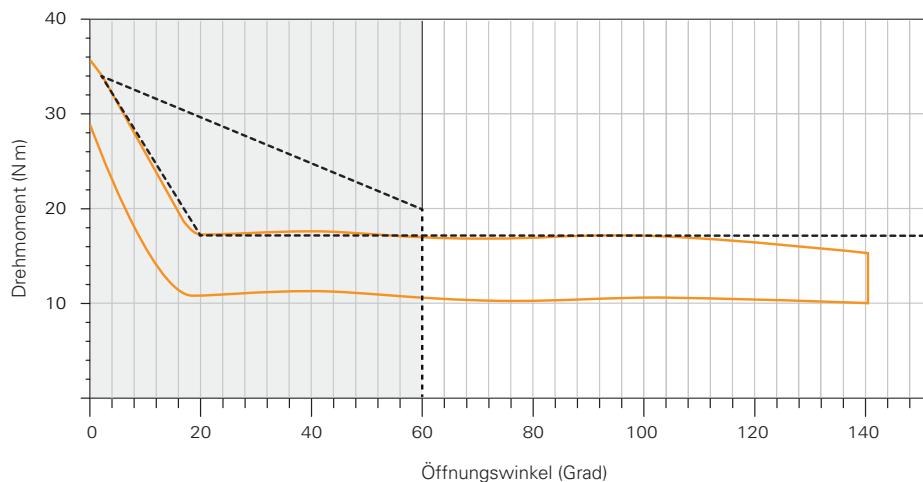

Falzraummaße (Nusslängen)

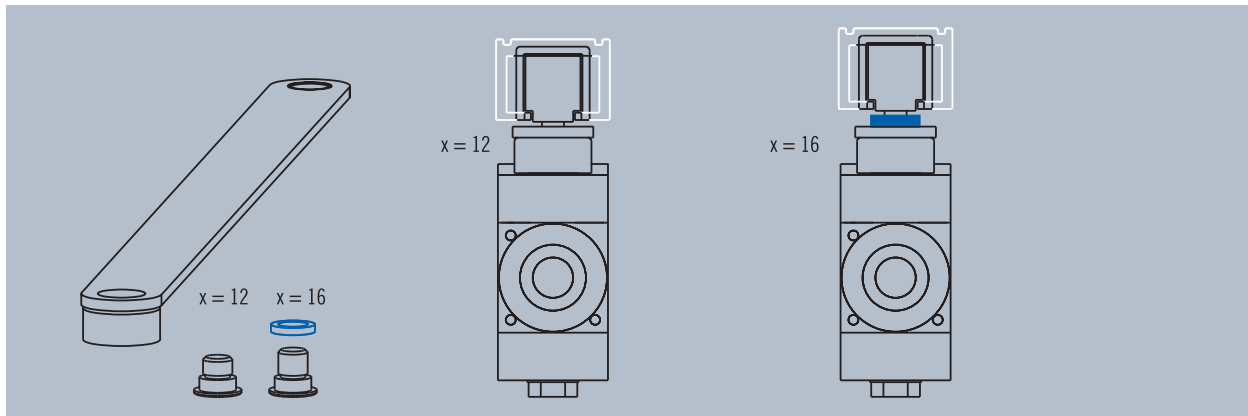
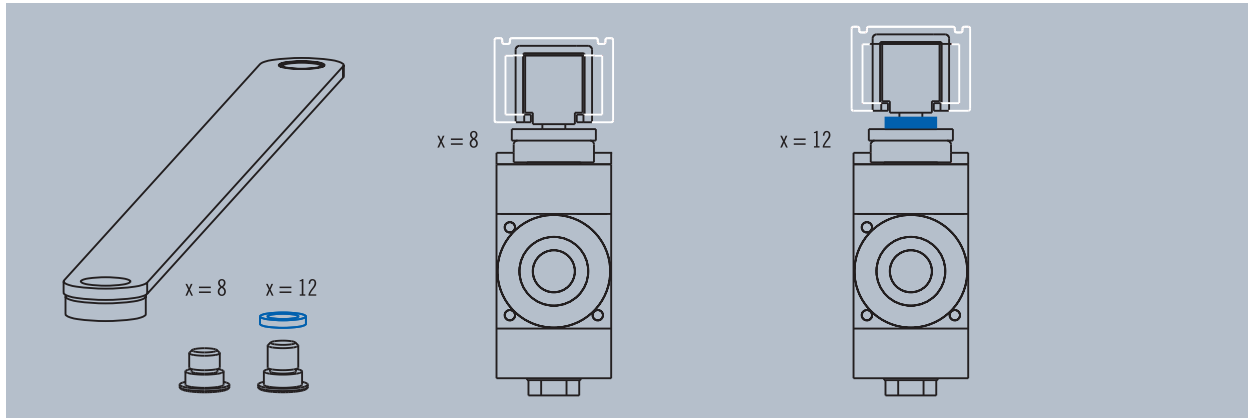

Die integrierten Türschließersysteme ECO ITS 420 und ECO ITS Multi-Genius sind in verschiedenen Türprofilen mit unterschiedlichen Falzraummaßen einsetzbar. Dies wird durch die Gelenkschraube mit unterschiedlichen Nusslängen (x) am Hebelarm ermöglicht.

Lieferung: Schließerkörper, Hebelarm, Gelenkschraube inkl. Distanzring (Einsatz Distanzring optional). Der Schließerkörper bleibt dabei unverändert.

Bei der Bestellung von ECO Multi-Genius-Gleitschienen bitte die richtige Nusslänge angeben.

ECO Schulte GmbH & Co. KG

Iserlohner Landstraße 89

D-58706 Menden

Telefon +49 2373 9276 - 0

Telefax +49 2373 9276 - 40

info@eco-schulte.de

www.eco-schulte.de

■ SYSTEMTECHNIK FÜR DIE TÜR

