



PRODUKTINFORMATION

ECO TS-15 B

■ SYSTEMTECHNIK FÜR DIE TÜR



Leistungskriterien

Schließkraft	Größe nach EN	1/2
Türbreite	≤ 800 mm	■
Abmessungen	Länge in mm	209
	Bautiefe in mm	38
	Höhe in mm	56
Gleitschiene		GS B
Montageplatte		-
Band- / Bandgegenseite		■
DIN-L / R		■
Endschlag (seitlich einstellbar)		■
Schließgeschwindigkeit (seitlich einstellbar)		■

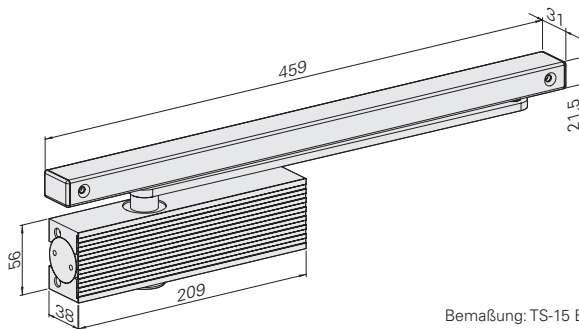

Bemaßung: TS-15 B

- Ja
- Nein
- Option



Holztür



Stahltür



Profiltür



Korpus + ECOslide:
Silber RAL 9006



Korpus + ECOslide:
Weiß RAL 9016



Korpus + ECOslide:
Schwarz RAL 9005



Korpus + ECOslide:
Braun RAL 8014

Gleitschiene und Hebelarm werden immer in der bestellten Korpusfarbe ausgeliefert.

ECO **Newton TS-15** mit Gleitschiene B:

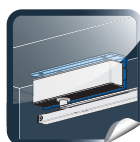

Sturzfutterwinkel
für Türschließer



Sturzfutterwinkel
für Gleitschiene



Adaptionsprofile

Bestellinformation

ECO **Newton** TS-15 B ■ Gleitschienenschließer

Produktinformation

- Schließkraftgröße 1 / 2 nach EN (für Türbreiten bis 800 mm)
- Endschlag und Schließgeschwindigkeit seitlich stufenlos einstellbar
- Gleiche Ausführung für DIN-L / R
- Bautiefe nur 38 mm
- Max. Türöffnungswinkel: 180°

Neue Gesamtverpackung:

Komplettsset inkl. Türschließerkörper, Gleitschiene und Sonderhebel (mit 8-kant Nuss).

Artikelnummern

ECO **TS-15 B**



Türschließer mit Gleitschiene B	Farbe	Art.-Nr.
TS-15 B (1/2)	Silber RAL 9006	5030028129
TS-15 B (1/2)	Weiß RAL 9016	auf Anfrag
TS-15 B (1/2)	Schwarz RAL 9005	5030052313

Bandseite

Montage mit Gleitschiene B, Abbildung DIN-L-Tür, DIN-R spiegelbildlich

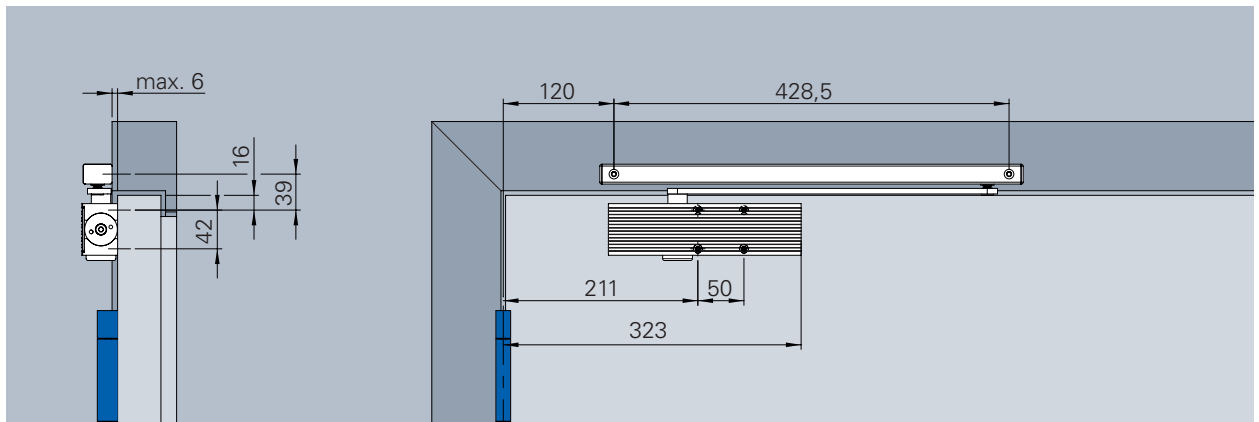

mit Gleitschiene B

Schließgeschwindigkeit

Stufenlos einstellbare Schließgeschwindigkeit im Bereich von 180° – 0°.

Endschlag

Erhöht die Schließgeschwindigkeit und dadurch die Schließkraft zum sicheren Schließen der Tür, z.B. zum Überdrücken von Türdichtungen, Schlossfallen und von Luftdruck. Stufenlos einstellbar, Wirkungswinkel von 10° – 0°.

Schließkraftdiagramm ECO **Newton TS-15 B**, Bandseite



Bandgegenseite

Montage mit Gleitschiene B, Abbildung DIN-R-Tür, DIN-L spiegelbildlich

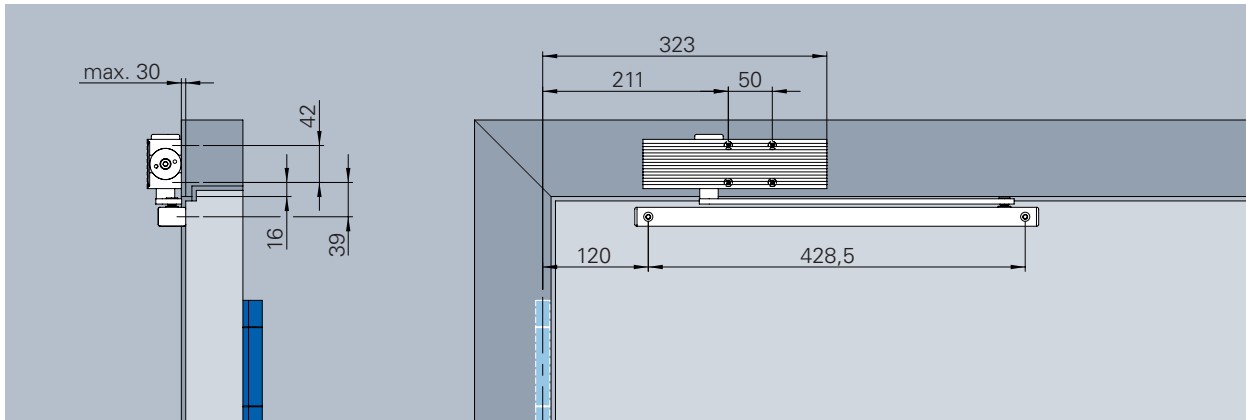

Kopfmontage mit Gleitschiene B, Bandgegenseite

Schließgeschwindigkeit

Stufenlos einstellbare Schließgeschwindigkeit im Bereich von 140°* – 0°.

Endschlag

Erhöht die Schließgeschwindigkeit und dadurch die Schließkraft zum sicheren Schließen der Tür, z.B. zum Überdrücken von Türdichtungen, Schlossfallen und von Luftdruck. Stufenlos einstellbar, Wirkungswinkel von 10° – 0°.

Schließkraftdiagramm ECO Newton TS-15 B, Bandgegenseite



*Variiert je nach Türdicke und Bandtyp.

Türstopper ist als Öffnungsbegrenzung zu setzen!

ECO Schulte GmbH & Co. KG

Iserlohner Landstraße 89

D-58706 Menden

Telefon +49 2373 9276 - 0

Telefax +49 2373 9276 - 40

info@eco-schulte.de

www.eco-schulte.de

■ SYSTEMTECHNIK FÜR DIE TÜR

