

# PRODUKTINFORMATION

ECO HORIZON OBJEKT BAND  
OBN-18-4141/160-R

■ SYSTEMTECHNIK FÜR DIE TÜR

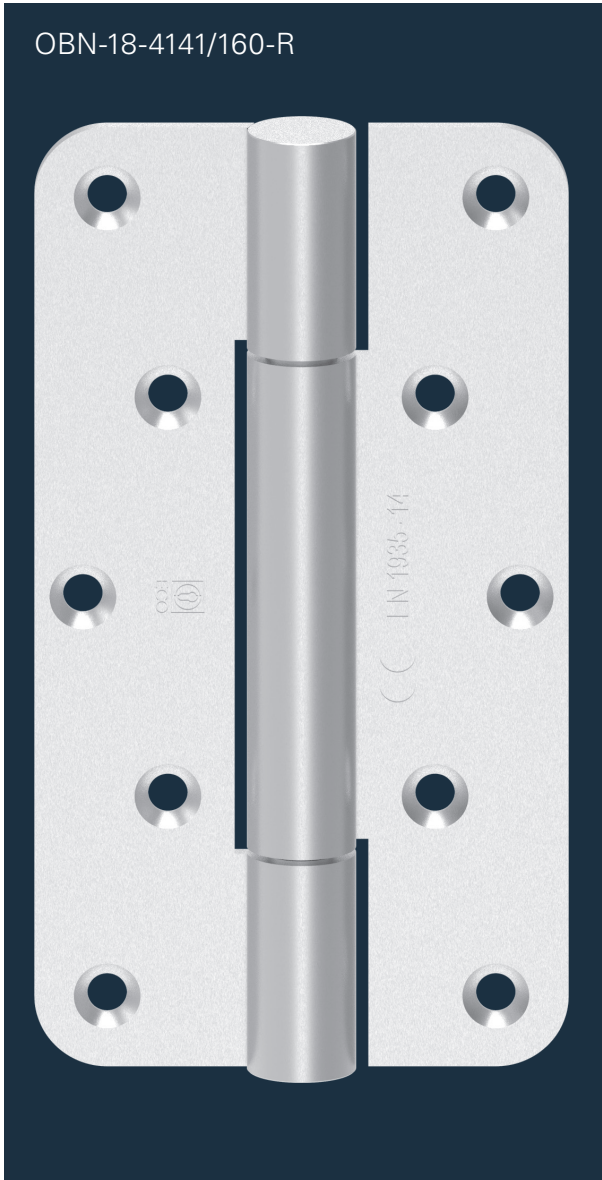



### Leistungskriterien

Größe	160 mm	
Ø Rolle	18 mm	
Materialstärke	3 mm	
Schrauben	Ø5 x 50 mm	
DIN-L / DIN-R	■	
Fräserdurchmesser	24 mm	
Fräslänge	160 mm	
Frästiefe	3 mm	
Türarten	gefälzt	-
	stumpf	■
Zargenarten	Holz	■
Feuerschutz geeignet	<b>F</b>	■
Tragfähigkeit Klasse 14 (Türmasse)	<b>EN 1935</b> <b>CE</b>	■
	nach Norm	160 kg
	ECO Tragfähigkeit	200 kg
Material	Edelstahl Rostfrei (ER)	■
Oberflächen	ER poliert	□
	PVD-Beschichtung (Messing Optik)	□
	Pulverbeschichtung in RAL Tönen	□

■ Ja   -   Nein   □ auf Anfrage

### Maßzeichnung

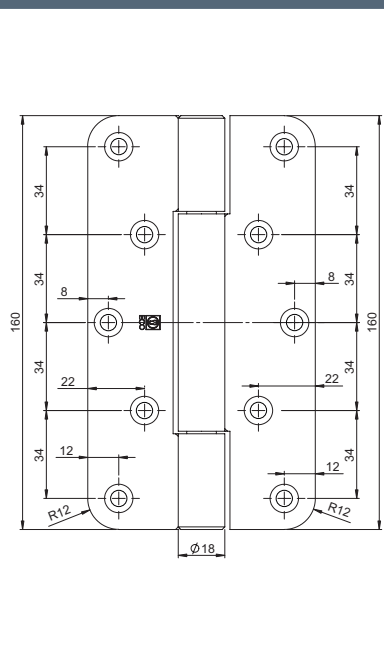

### Fräsbild

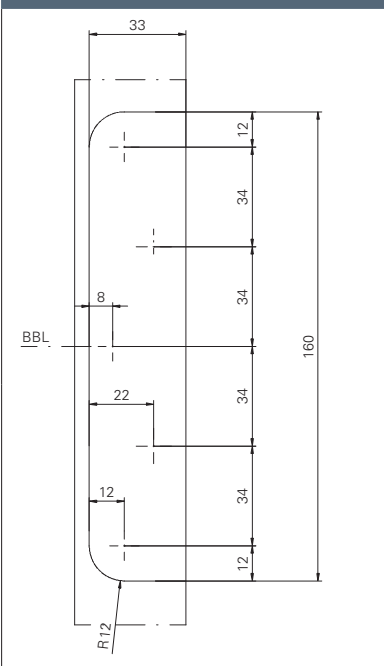

### Querschnitt

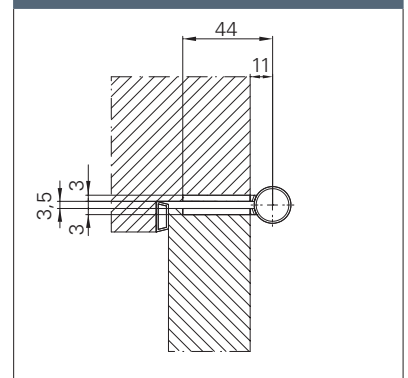

optional als Tragzapfen-Variante erhältlich

PRODUKTFAMILIE ■ FÜR STUMPFEN ANSCHLAG

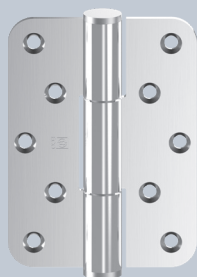

OBN-18-4141/120-R.ER rund

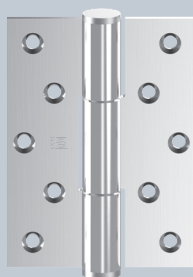

OBN-18-4141/120-E.ER eckig



**Beschreibung**

**ECO Horizon Objektband OBN-18-4141/160-R rund**

- Für stumpfe Türen an Blockzargen
- Innenliegende, festmontierte drehbare Achse
- Verschleiß- und wartungsfreie kugellaufende Lagertechnik zur Aufnahme radialer und axialer Kräfte
- Geeignet zum Einsatz an FH-Türen
- DIN-Links / DIN-Rechts, ohne Umbau einsetzbar
- EN 1935: Klasse 14 / 160 kg

**F** **EN 1935** **CE** **ER**  Holztür

OBN-18-4141/160-R rund für stumpfen Anschlag	Maße	Art-Nr
OBN-18-4141/160-R.ER	Ø 18 x 160 mm	5030007475
OBN-18-4141/160-R.St.Ni	Ø 18 x 160 mm	auf Anfrage
OBN-18-4141/160-R.St.Zk	Ø 18 x 160 mm	auf Anfrage

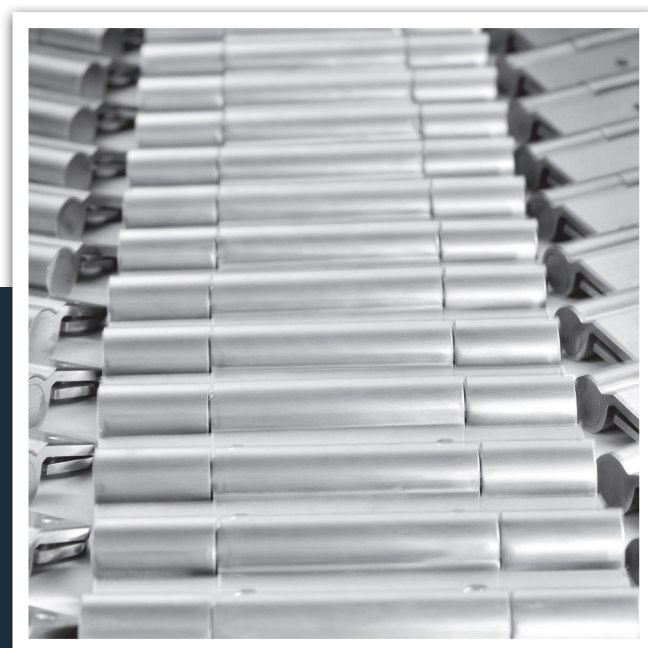

ECO Schulte GmbH & Co. KG

Iserlohner Landstraße 89

D-58706 Menden

Telefon +49 2373 9276 - 0

Telefax +49 2373 9276 - 40

[info@eco-schulte.de](mailto:info@eco-schulte.de)

[www.eco-schulte.de](http://www.eco-schulte.de)

## ■ SYSTEMTECHNIK FÜR DIE TÜR

